

RICARICA VEICOLI DA +Q04: PLANIMETRIA

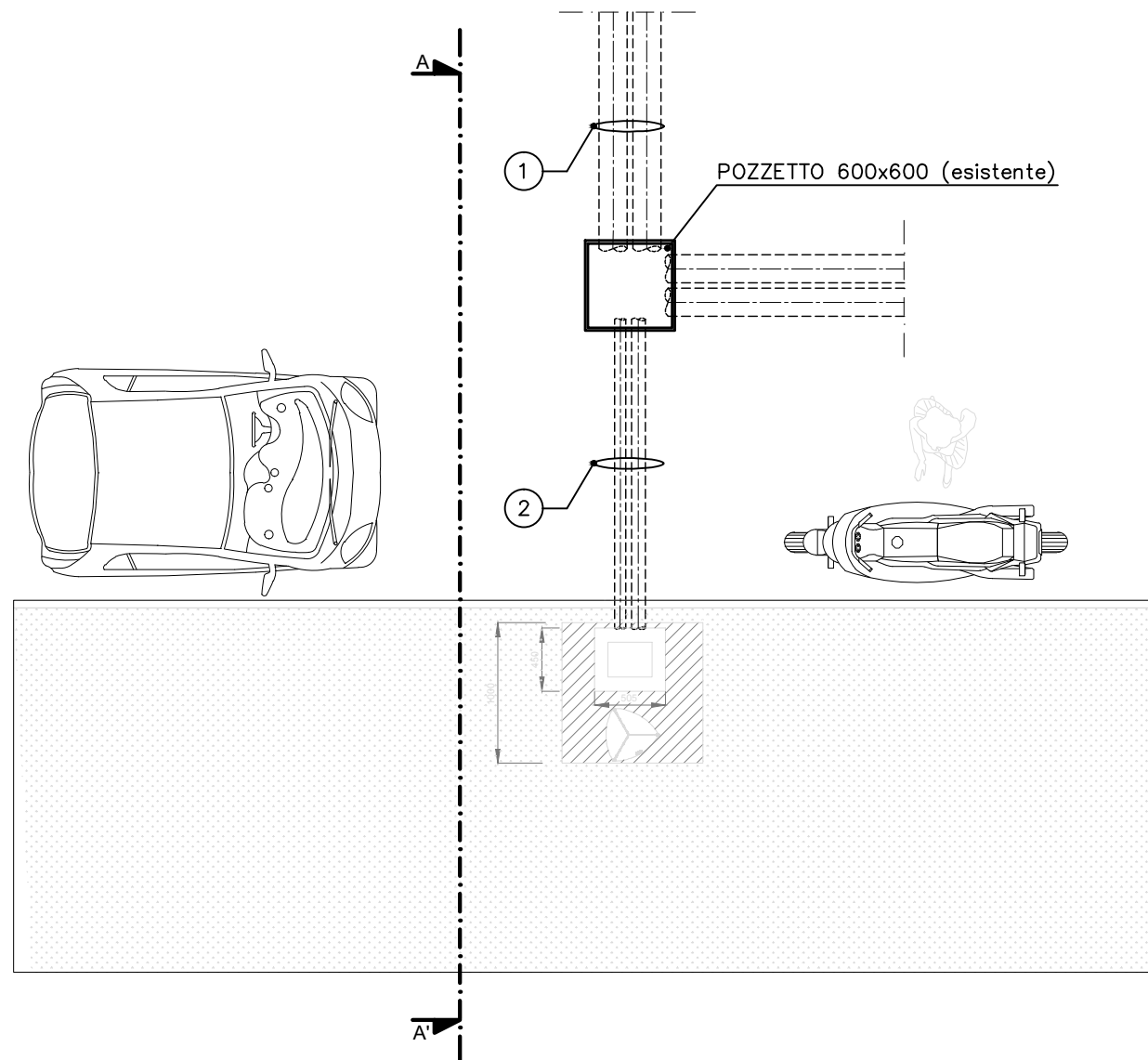

RICARICA VEICOLI DA +Q02: PLANIMETRIA

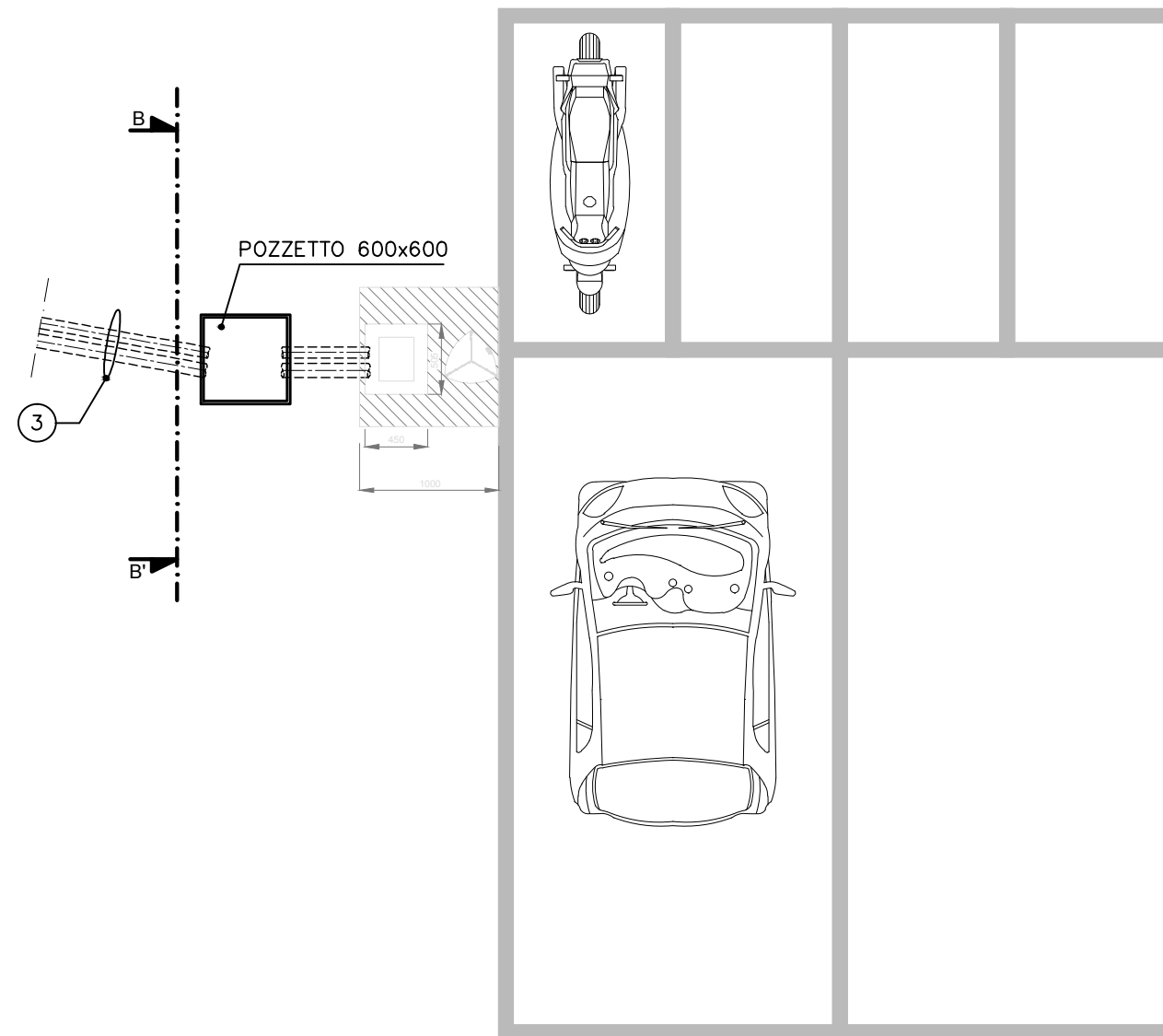

DETTAGLIO VIE CAVI

- (1) Linee da +Q04
n.1 CAVID. SERIE PESANTE Ø200 (esistente) - LINEE POTENZA
n.1 CAVID. SERIE PESANTE Ø200 (esistente) - LINEE SEGNALE
- (2) n.1 CAVID. SERIE PESANTE Ø100 - LINEE POTENZA
n.1 CAVID. SERIE PESANTE Ø80 - LINEE SEGNALE
- (3) Linee da +Q02
n.1 CAVID. SERIE PESANTE Ø120 - LINEE POTENZA
n.1 CAVID. SERIE PESANTE Ø80 - LINEE SEGNALE

NOTE

1. Dimensioni e percorsi delle vie cavi dovranno essere controllate a seguito di verifica dimensioni e posizioni morsettiere delle apparecchiature che saranno acquistate
2. Dovrà essere realizzata almeno n.1 connessione in cavo N07V-k 1x16mm² G/V al dispersore di terra dell'impianto esistente, nel punto che risulti più facilmente accessibile durante le lavorazioni
3. I pozzetti saranno del tipo prefabbricato in cemento armato vibrato, di dimensioni 600x600mm e completi di chiusura carrabile

SEZIONE A-A'

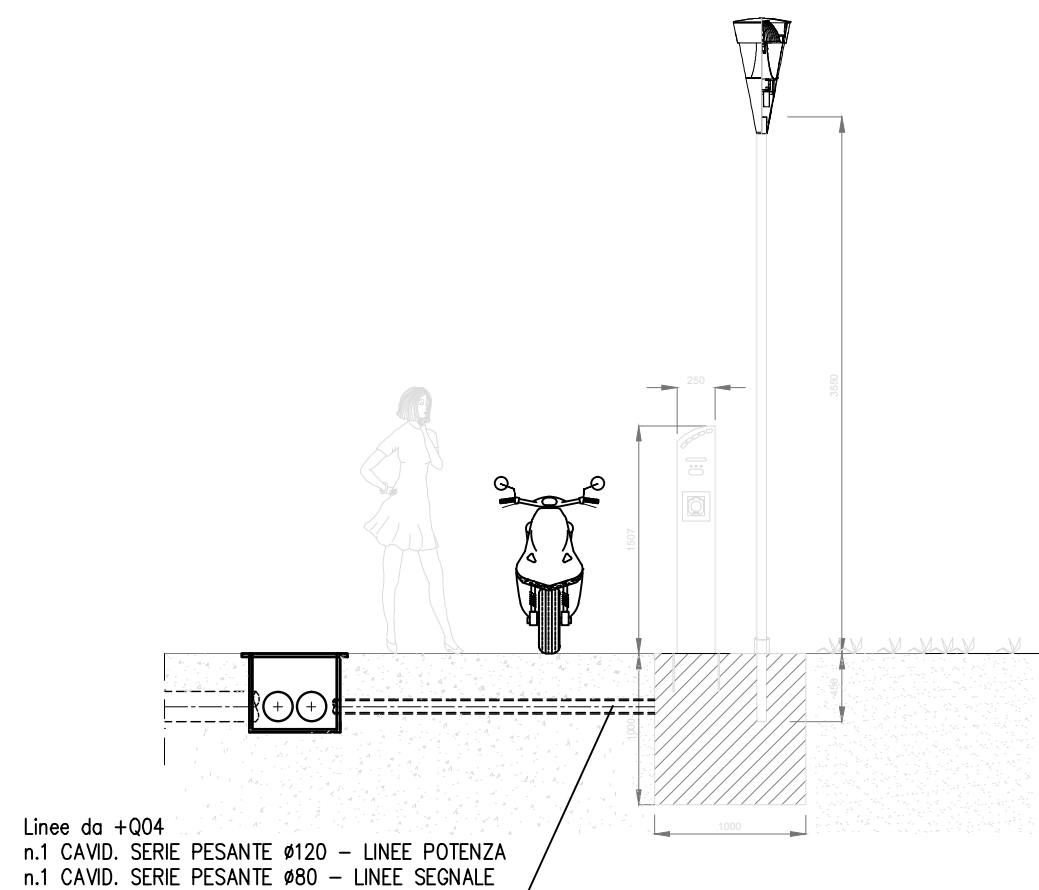

SEZIONE B-B'

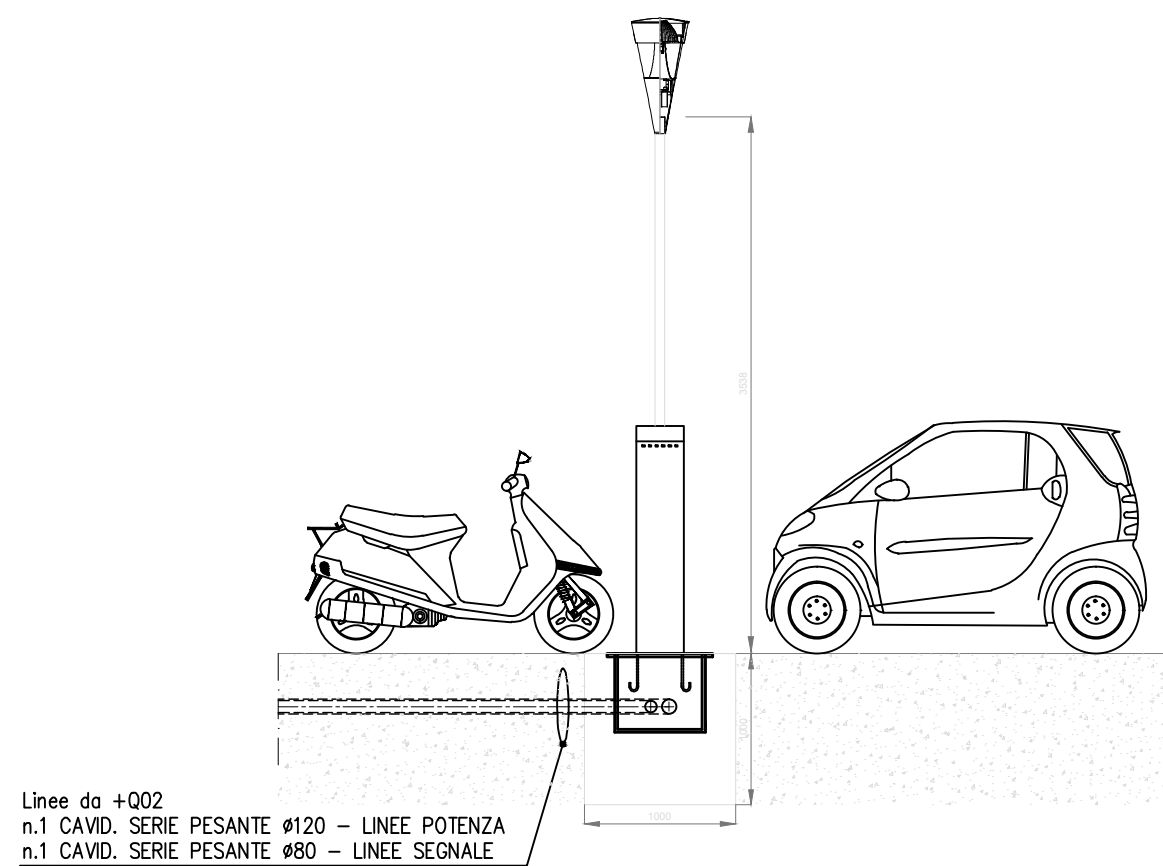

D'APPOLONIA

VIA SAN NAZARO, 19 - 16145 GENOVA, ITALIA
TEL. +39 010 362 8148 FAX +39 010 362 1078 P. IVA 03476550102
e-mail dappolonia@dappolonia.it www.dappolonia.it

1	MAGGIO 2012	SECONDA EMISSIONE	ALV/ANP	GIC	CSM	RC
0	APRILE 2012	PRIMA EMISSIONE	ALV/ANP	GIC	CSM	RC
REV	DATE	DESCRIZIONE/DESCRIPTION	ESEGUITO BY	CONTROLLATO DA CHKD BY	APPROVATO DA APPROVED BY	SOTTOSCRITTO DA UNDERSIGNED BY

CLIENTE/CLIENT
Università degli Studi di Genova
Centro di Servizi Interfacoltà del Polo Universitario di Savona

PROGETTO/PROJECT
Progettazione Preliminare, Definitiva ed Esecutiva,
per la Realizzazione di un'Infrastruttura Sperimentale-Dimostrativa
di Poligenerazione Denominata "Smart Polygeneration Microgrid"

TITOLO/TITLE
Progetto Esecutivo
Impianti Elettrici
Ricarica Veicoli Elettrici
Piani di installazione
e vie cavi

TIMBRO/STAMP

ESEGUITO / BY	FIRMA/SIGNATURE	DATA/DATE	No INT/INTERNAL No	SCALA/SCALE	TAV/PLATE No	REV
CONTROLLATO DA / CHKD BY	ALV/ANP	MAGGIO 2012	11-650-H32	1:50	25	1
APPROVATO DA / APPROVED BY	GIC	MAGGIO 2012				
SOTTOSCRITTO DA / UNDERSIGNED BY	CSM	MAGGIO 2012				
	RC	MAGGIO 2012				